

# ESCOLA MUNICIPAL DO CAMPO SANTO ANTÔNIO

Educação Infantil e Ensino Fundamental Anos Iniciais

Sertãozinho, S/Nº Fone: (45) 991029591

E-mail: escolarural@hotmail.com

CAMPO BONITO

CEP: 85.450-000

PARANÁ

## INFANTIL IV - ATIVIDADES REMOTAS

PROFESSORA REGENTE: ADRIELY CRISTINE LENGLER

ALUNO (A): \_\_\_\_\_

DATA: 25/09/2020

### A IMPORTÂNCIA DO RECORTAR NA EDUCAÇÃO INFANTIL:

Aprender a recortar é essencial ao desenvolvimento da criança. Traz o aprimoramento de habilidades psicomotoras importantes, que se relacionam a outras, como a coordenação motora fina e a escrita manual.

**O que o recortar estimula?**

Desenvolve não apenas a coordenação da mão, mas a integração da visão ao manual. A capacidade de seguir o movimento do recorte com os olhos treina o mesmo movimento ocular que fazemos na leitura.

O uso da tesoura requer o ajuste da força utilizada e o acompanhamento das linhas sugeridas. Desta forma aprimora tanto a coordenação quanto a atenção da criança.



**Quando começar?**

Geralmente a partir dos 3 anos de idade, quando é possível ter a destreza necessária ao uso da tesoura.

**Quais atividades?**

No início pode ser uso livre, para pegar firmeza. Depois, comece com linhas retas, passe depois para curvas e aumente a dificuldade

AO COLOCAR UMA TESOURA NA MÃO DO SEU FILHO É SEMPRE IMPORTANTE EXPLICAR QUE É UM UTENSÍLIO QUE DEVE SER USADO COM CUIDADO E ATENÇÃO, E APENAS PARA CORTAR OS MATERIAIS OFERECIDOS DURANTE CADA ATIVIDADE. O 1º PASSO PARA O DESENVOLVIMENTO DESSA HABILIDADE É AUXILIAR A CRIANÇA A FAZER O MOVIMENTO DE ABRIR E FECHAR A TESOURA PARA FAZER UM CORTE RETO NO PAPEL, O 2º PASSO É ENSINAR A CRIANÇA A FORMA CORRETA DE SEGURAR TESOURA E O PAPEL. MOSTRE À ELA QUE CADA MÃO TEM UM PAPEL NO PROCESSO. **ENQUANTO A MÃO DOMINANTE SEGURA A TESOURA, A MÃO AUXILIAR SEGURA O PAPEL.** NO COMEÇO DESENHE LINHAS RETAS E CURTAS PARA QUE SE TORNE MAIS FÁCIL; DEPOIS VÁ DIFICULTANDO O PROCESSO PASSANDO PARA LINHAS MAIS LONGAS, CURVAS E ZIGUEZAGUE.

PARA QUE A ATIVIDADE SE TORNE MAIS INTERESSANTE REÚNA PAPÉIS DE DIFERENTES TAMANHOS E TEXTURAS QUE VOCÊ TENHA EM CASA, TAIS COMO: CARTOLINA, SULFITE, CAIXAS DE SAPATO, EMBALAGENS, JORNAIS, REVISTAS, CAIXAS DE PAPELÃO, PALHA, MASSINHA DE MODELAR ETC... AGORA VAMOS TREINAR UM POUCO, PINTE O BONECO ABAIXO E RECORTE SEU CABELO:

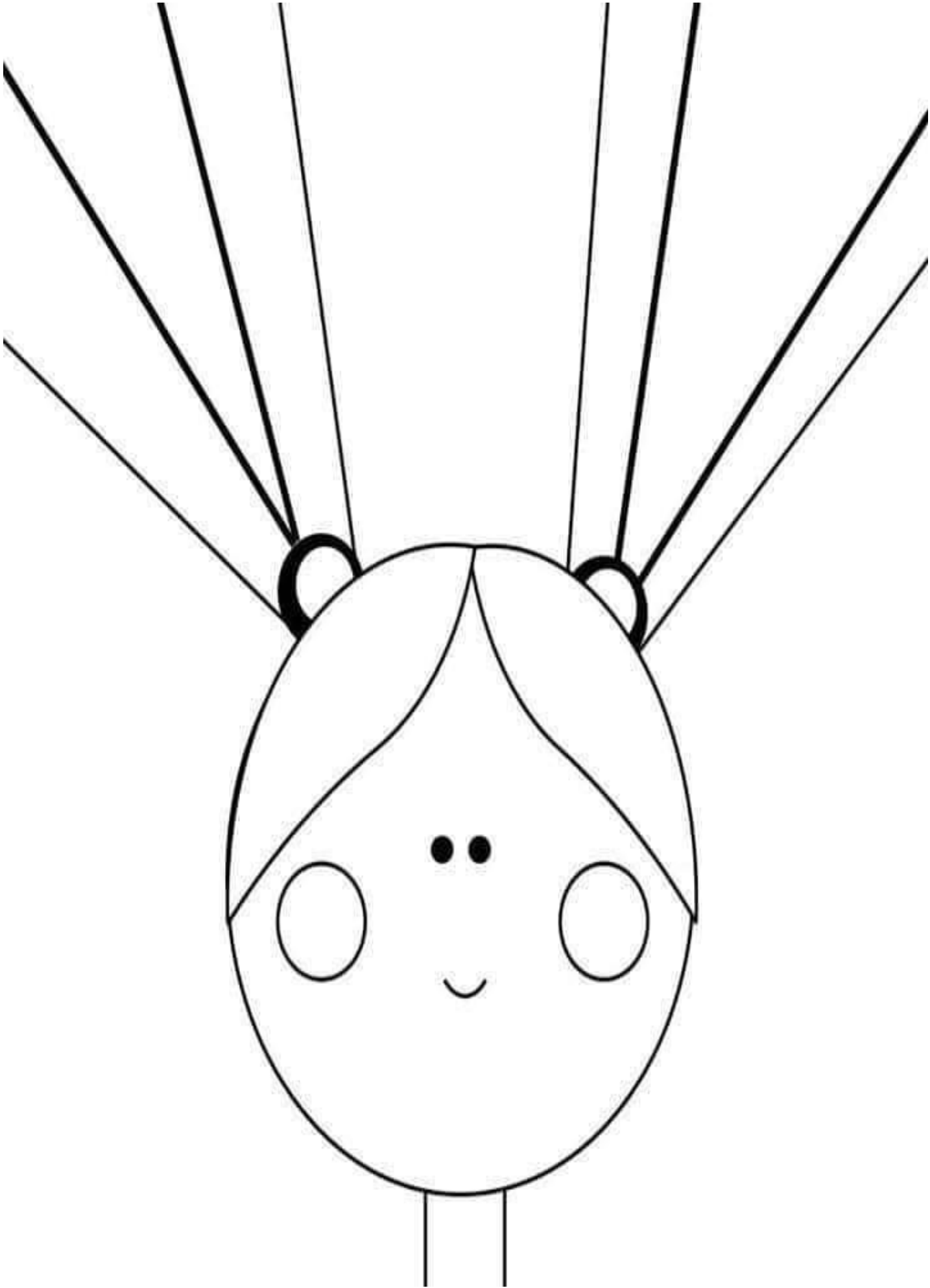

AUXILIE A CRIANÇA A PEGAR EM UMA MÃO A TESOURA E NA OUTRA O PAPEL PARA RECORTAR AS DIVERSAS LINHAS ABAIXO:

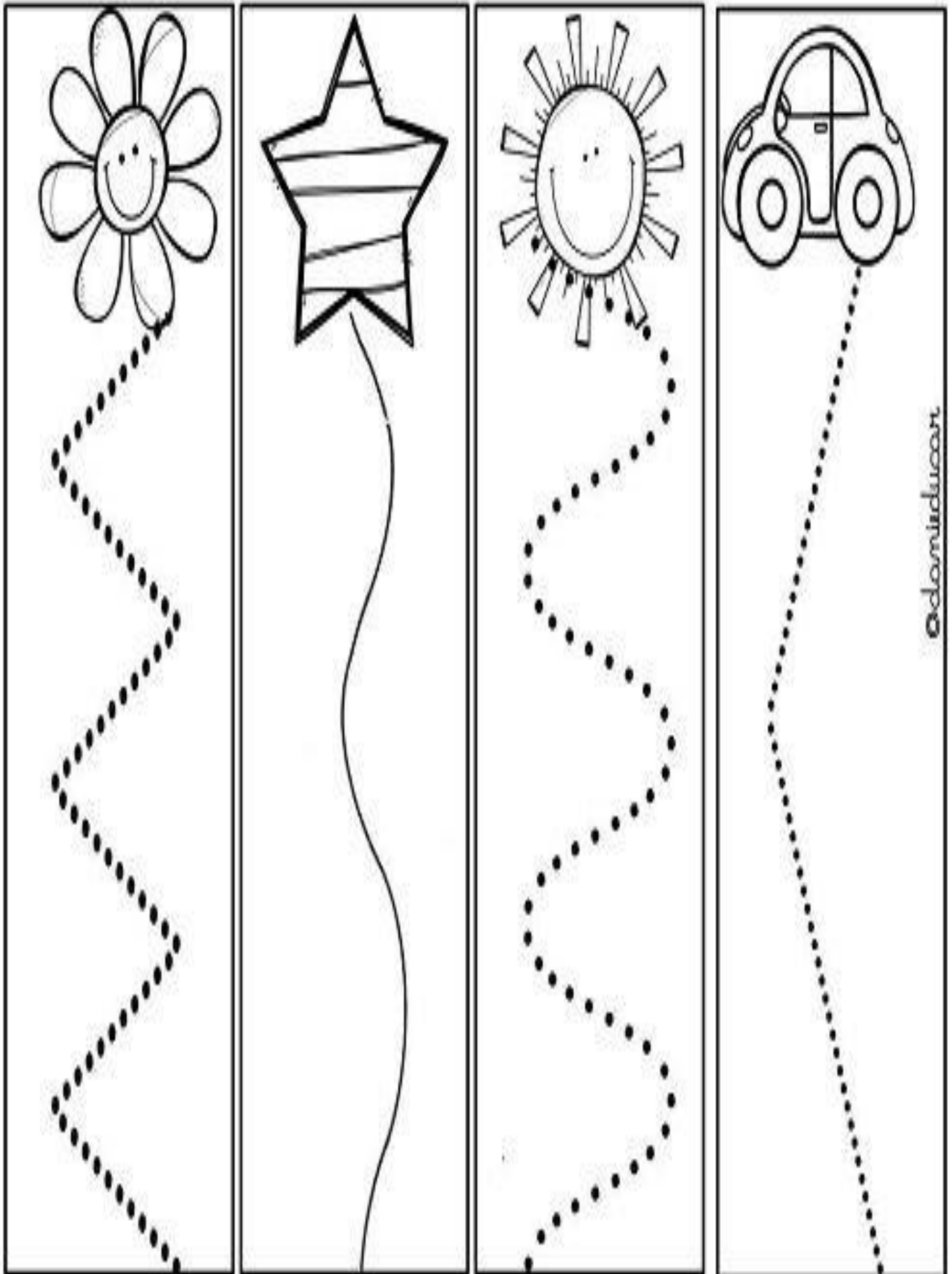

HOJE VAMOS APRENDER MAIS UM NÚMERO E SABE QUAL É O NOME DELE; ELE SE CHAMA 2 E PARA CONHECÊ-LO MELHOR VAMOS ASSISTIR A UM VÍDEO:



<https://youtu.be/ZnpU9dXgD98>

COLE BOLINHAS DE PAPEL CREPOM NO NÚMERO 2 E EXPLORE BASTANTE COM A CRIANÇA AS IMAGENS, DEIXE ELA PASSAR O DEDINHO POR CIMA DO NUMERAL VÁRIAS VEZES, CONTAR A QUANTIDADE DE CARRINHOS E COMO SE FAZ O NUMERAL 2 COM OS DEDINHOS DAS MÃOS.

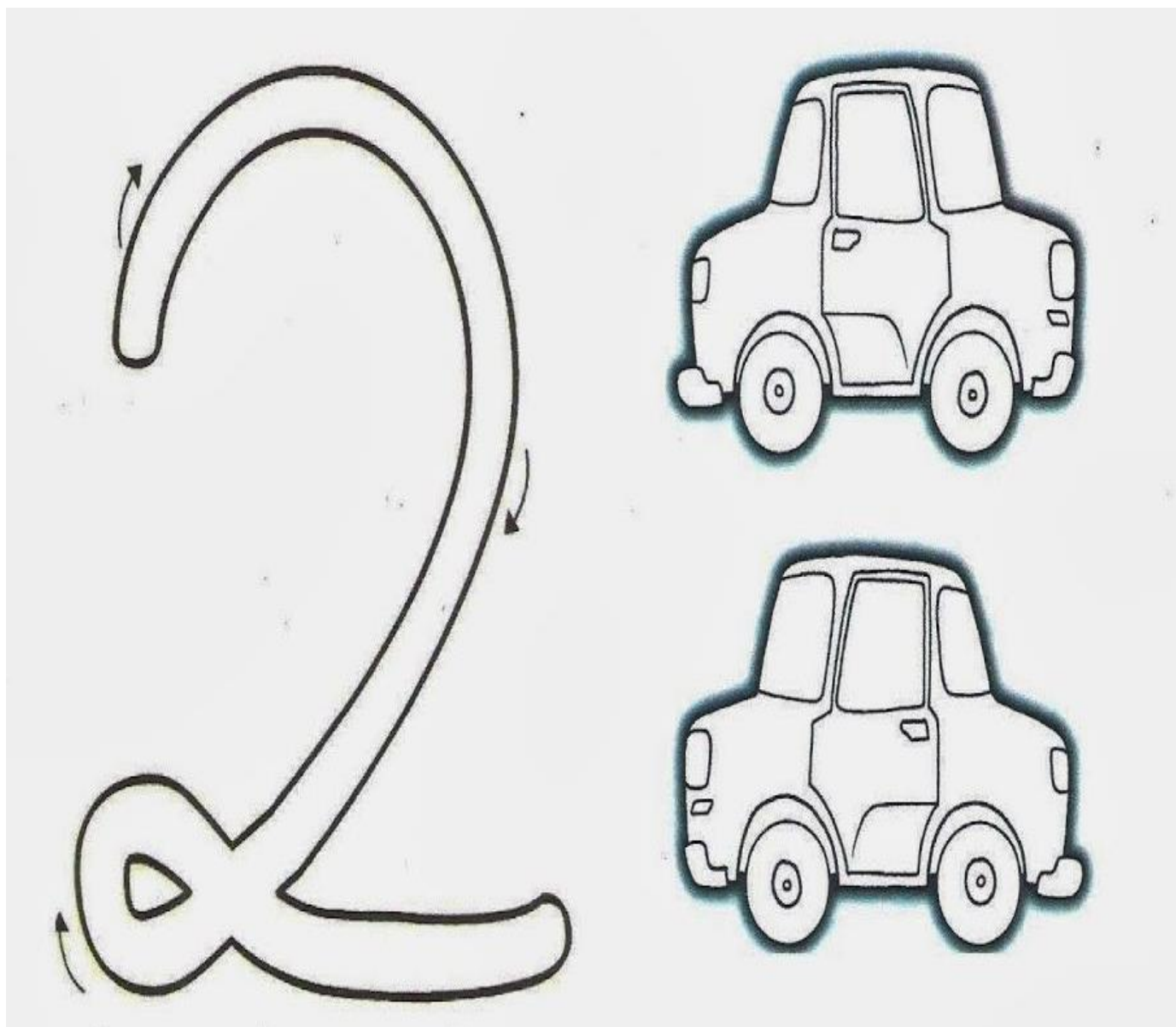

ESCOLA: \_\_\_\_\_

TURMA: \_\_\_\_\_ DATA: \_\_\_\_ / \_\_\_\_ / \_\_\_\_

ALUNO: \_\_\_\_\_

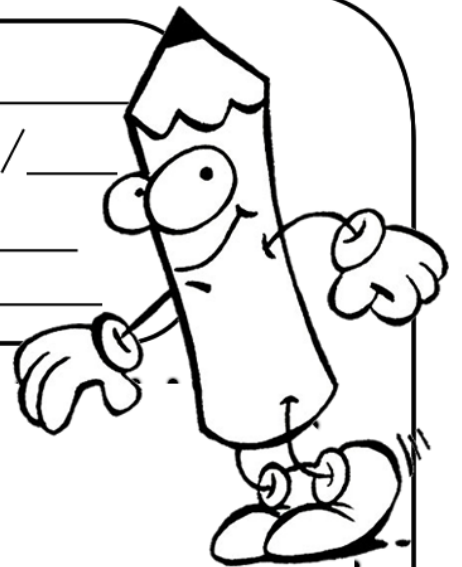

**OLÁ!  
SOU O  
NÚMERO**



**DOIS**  
*dois*

1- CUBRA, SEGUINDO A DIREÇÃO DAS SETAS:



2- AGORA, MOSTRE QUE APRENDEU:

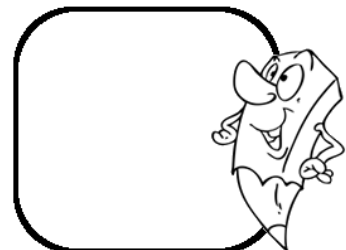
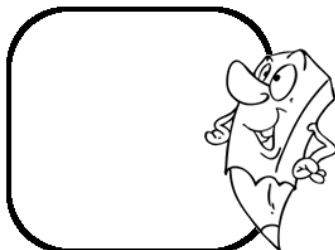
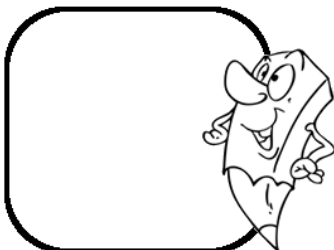

NOSSO ALFABETO É FORMADO POR VÁRIAS LETRINHAS E NÓS JÁ CONHECEMOS TODAS AS VOGAIS QUE SÃO 5; VAMOS RELEMBRÁ-LAS A,E,I,O,U E HOJE VAMOS COMEÇAR A ESTUDAR AS CONSOANTES E A LETRA DO DIA É CONSOANTE **B**. VAMOS ASSISTIR AO VÍDEO:



[https://youtu.be/Si0C2\\_IuyDo](https://youtu.be/Si0C2_IuyDo)

PEÇA PARA A CRIANÇA CIRCULAR A LETRA B DO TEXTINHO.

1- FAÇA O CONTORNO DA LETRA COM TINTA A DEDO.

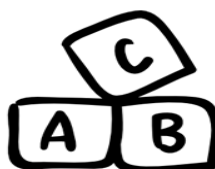
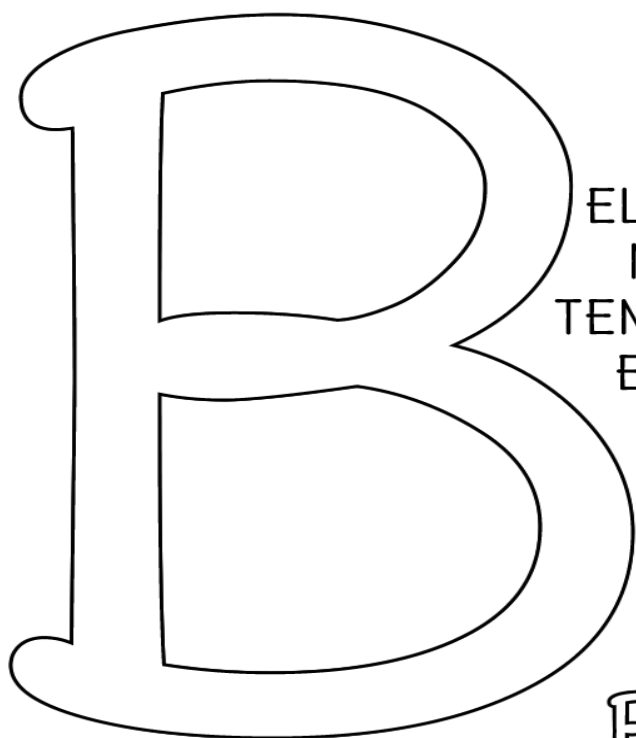

ELA ESTÁ NA BORBOLETA  
NA BARRIGA DO BIDU  
TEM NA BOLA E NA BONECA  
E NA BOMBA DO BUGU.



BORBOLETA

2- MOSTRE QUE VOCÊ APRENDEU:

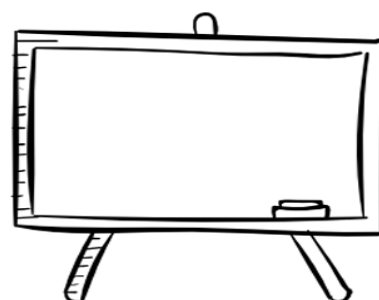
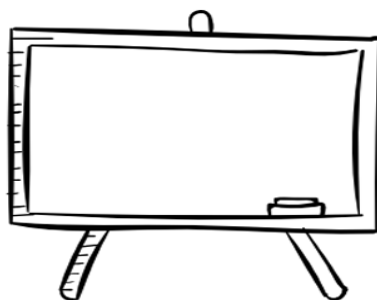
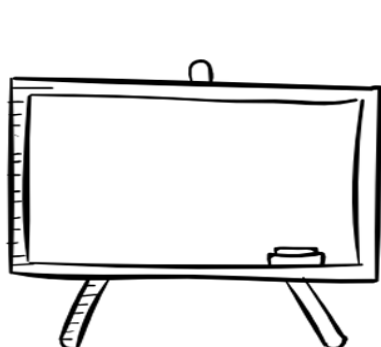

AGORA VAMOS COBRIR O PONTILHADO DA LETRA B BEM BONITO COM CANETINHA E COLORIR OS DESENHOS.

## CALIGRAFANDO

 VAMOS PRATICAR? CUBRA A LETRA B:



BOI

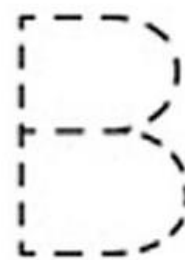
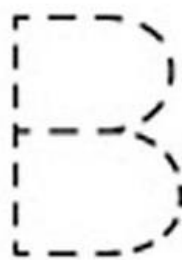
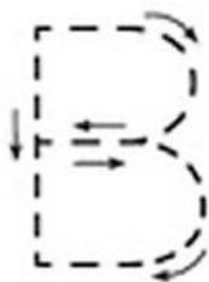

BOLA

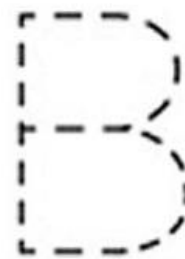

BOTA

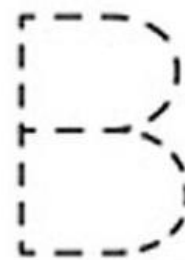
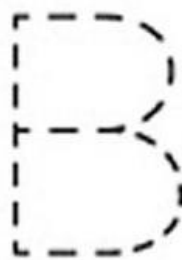
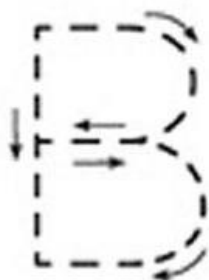

BONECA

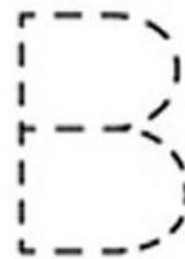
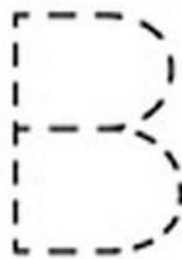
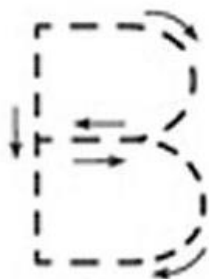

**EDUCAÇÃO INFANTIL – PROF.PATRICIA**

**DIA DA ÁRVORE 21 DE SETEMBRO**

COLE NA ÁRVORE PEDAÇOS DE PAPEIS PICADOS VERDES NAS FOLHAS E MARROM NO TRONCO DA ÁRVORE. CAPRICHE NA COLAGEM.

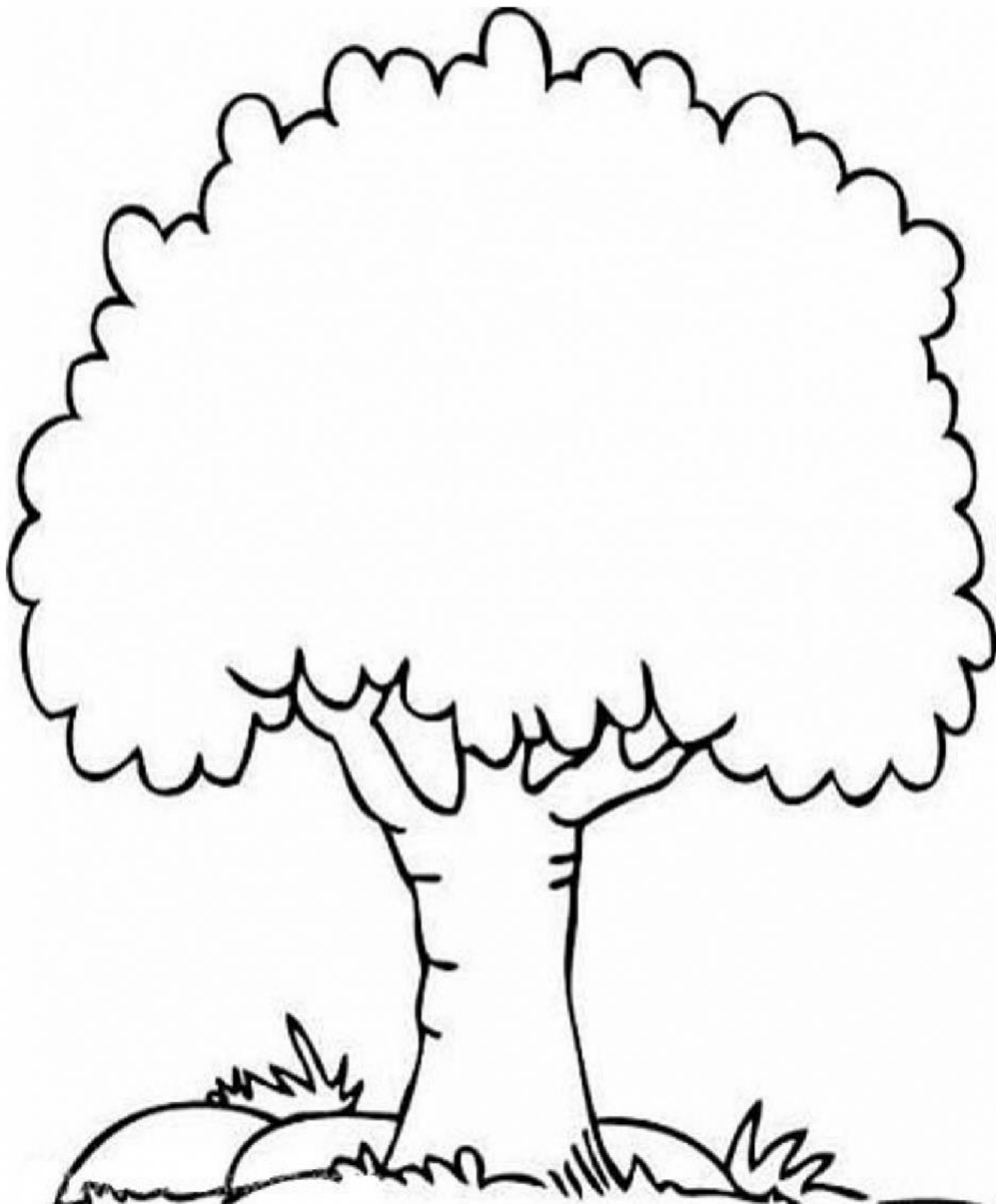



**ESCOLA MUNICIPAL DO CAMPO SANTO ANTÔNIO**  
EDUCAÇÃO INFANTIL E ENSINO FUNDAMENTAL  
ANOS INICIAIS SERTÃOZINHO  
S/Nº FONE: (45) 991029591  
E-mail: [escolarural@hotmail.com](mailto:escolarural@hotmail.com)  
CAMPO BONITO CEP: 85.450-000 PARANÁ

**ATIVIDADES INFANTIL**

|   |
|---|
| <b>ALUNO (A):</b> _____                                 |
| <b>PROFESSOR (A):</b> _____ <b>DATA:</b> ____/____/2020 |

OLÁ ALUNO, ESSA É A AULA DE **EDUCAÇÃO FÍSICA** DESSA SEMANA.

PARA INICIARMOS AS NOSSAS ATIVIDADES, VAMOS COMPREENDER A IMPORTÂNCIA DO ALONGAMENTO ANTES DE INICIAR AS PRÁTICAS CORPORAIS INTENSAS. O ALONGAMENTO SERVE, PRINCIPALMENTE, COMO UM FATOR DE PREVENÇÃO CONTRA LESÕES MUSCULARES DURANTE A ATIVIDADE, É UMA FORMA DE PREPARAR O CORPO PARA SE EXERCITAR DEIXANDO O MAIS FLEXÍVEL E AMPLIANDO SEUS MOVIMENTOS.

ESTAREI ENVIANDO O LINK DO VÍDEO E O VÍDEO DOS ALONGAMENTOS PARA QUE VOCÊS POSSAM REALIZÁ-LOS.

**LINK DO VÍDEO DOS ALONGAMENTOS:** <https://www.youtube.com/watch?v=vnYSR6zOleE>

PODE-SE TAMBÉM UTILIZAR AS IMAGENS ABAIXO PARA REALIZÁ-LOS:

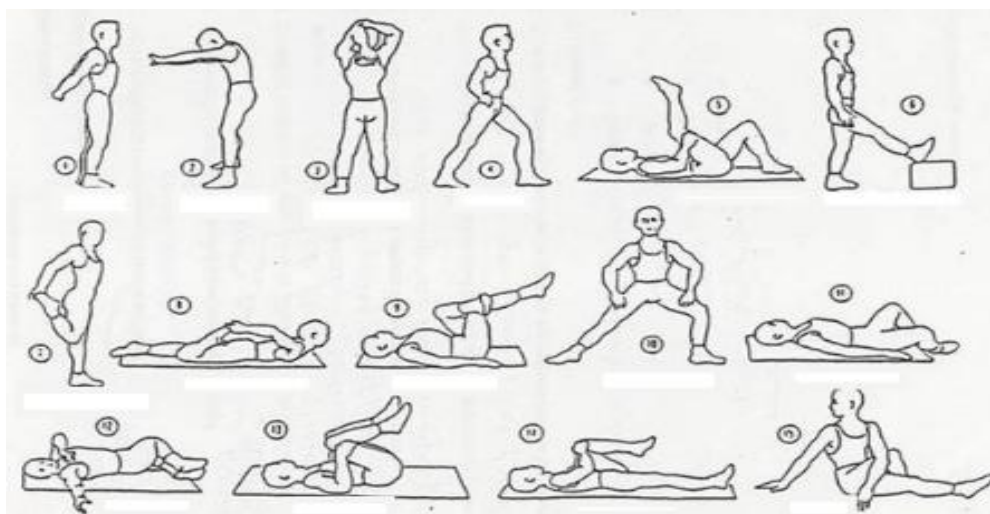

**CONTEÚDO:** SAÚDE E QUALIDADE DE VIDA.

AS PARTES DO CORPO E OS EXERCÍCIOS FÍSICOS COM SUAS POSSIBILIDADES E LIMITAÇÕES.

**ATIVIDADE:** CIRCUITO PSICOMOTOR

**O QUE É CIRCUITO PSICOMOTOR?** NA ATIVIDADE DE CIRCUITO PSICOMOTOR AS CRIANÇAS EXPLORAM UM ESPAÇO PREPARADO COM MATERIAIS DIVERSIFICADOS, COMO PNEUS, COLCHONETES, TÁBUAS DE MADEIRA, TÚNEIS, ENTRE OUTROS. O OBJETIVO É SUGERIR MOVIMENTOS CORPORAIS COMO SUBIR, DESCER, ROLAR, RASTEJAR, SALTAR, ETC.

**MATERIAL NECESSÁRIO:** OBJETOS PARA SERVIR COM OBSTÁCULO.

**EXECUÇÃO:** UTILIZANDO OBJETOS VARIADOS MONTA-SE O CIRCUITO PSICOMOTOR, POR EXEMPLO: GARRAFAS PET ALINHADAS SERVEM PARA A CRIANÇA ANDAR EM ZIG-ZAG, UM CABO DE VASSOURA APOIADO SOBRE DOIS TIJOLOS OU CADEIRAS SERVE PARA PASSAR POR BAIXO E/OU POR CIMA, UMA CORDA OU UM BARBANTE NO CHÃO SERVE PARA A CRIANÇA ANDAR POR CIMA, CAIXAS DE PAPELÃO PODEM SERVIR PARA QUE A CRIANÇA PISE DENTRO E FORA. OS OBSTÁCULOS SÃO MONTADOS UM APÓS O OUTRO, OU SEJA, A CRIANÇA IRÁ TERMINAR UM OBSTÁCULO E INICIAR O OUTRO NA SEQUENCIA. DEVEM SER MONTADOS PELO MENOS 02 OBSTÁCULOS PARA REALIZAÇÃO DA ATIVIDADE.

ABAIXO SEGUEM ALGUMAS IMAGENS COM IDEIAS DE OBSTÁCULOS PARA O CIRCUITO.

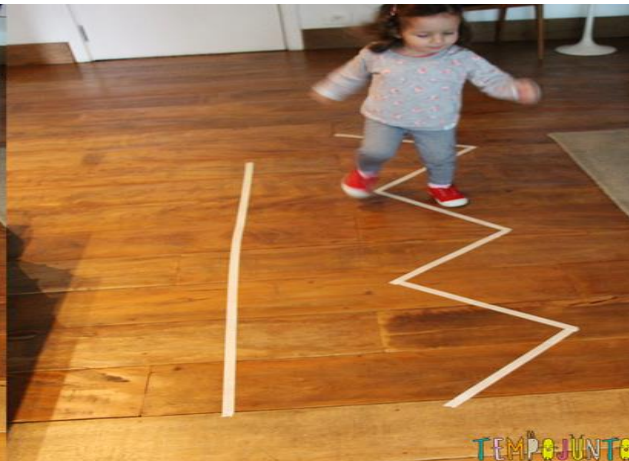

**REGISTRO DAS ATIVIDADES: DEVE SER FEITA PELOS PAIS OU RESPONSÁVEIS DO ALUNO E COMPARTILHADO COM O PROFESSOR DE EDUCAÇÃO FÍSICA. PODERÁ SER POR MEIO DE FOTOS, VÍDEOS OU ÁUDIOS. DÚVIDAS MANDEM NO PARTICULAR.**

**OBSERVAÇÃO: DIA 19/09- REPOSICÃO REFERENTE AO DIA 13/04/2020**

PARA INICIAR O TRABALHO COM O NÚMERO 3 PODEMOS LER OU ASSISTIR A HISTÓRIA DOS 3 PORQUINHOS E RELACIONAR A HISTÓRIA COM O NUMERAL.



<https://youtu.be/K0bVGJqKB2c>

## Aprendendo os numerais



3  
TRÊS

É HORA DE TREINAR:



EU COMEÇO E VOCÊ CONTINUA SOZINHO:



**OBSERVAÇÃO: DIA 26/09- REPOSIÇÃO REFERENTE AO DIA 14/04/2020**

VAMOS APRENDER MAIS UMA LETRINHA, HOJE VAMOS ESTUDAR A CONSOANTE C. ASSISTA AO VÍDEO ABAIXO PARA DEPOIS FAZERMOS A ATIVIDADE QUE SEGUE:



<https://youtu.be/SJO9XWbOolo>

## ATIVIDADES



1. Vamos praticar? Cubra a letra C:



CORAÇÃO

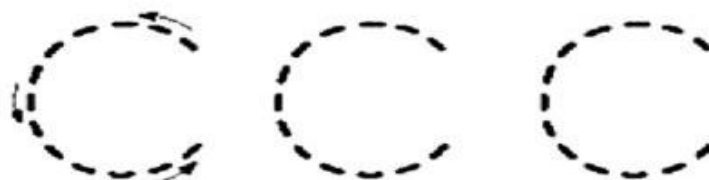

CASA

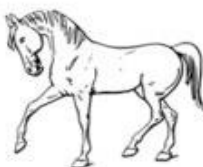
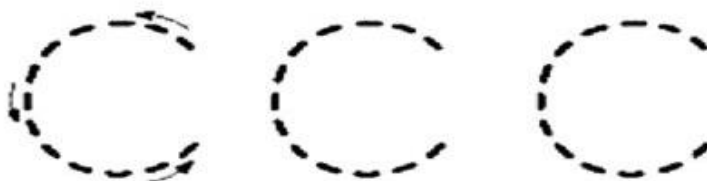

CAVALO



CANECA

