



Centro Municipal de Educação Infantil São Francisco

Sebastião Ribas de Oliveira s/n – Bairro São Francisco – Campo Bonito - Pr
Fone: 4532331102 email: cmeisaofrancisco@outlook.com

ATIVIDADES REMOTAS/MATERNAL II

ENTREGA: 09/10/2020

DEVOLVER: 23/10/2020

PROFESSORES (AS): DANIELI PINHEIRO/ GEISIANI/ADRIANA

NOME DO ALUNO:

TURMA: MATERNAL II

JUNTOS CONSTRUÍREMOS UM MUNDO MELHOR



CRONOGRAMA DE ATIVIDADES – MATERNAL II

ATIVIDADES REMOTAS

SEXTA-FEIRA – 09 de OUTUBRO de 2020

REALIZAR O PREENCHIMENTO DO CALENDÁRIO

CAMPO DE EXPERIÊNCIA: ESPAÇOS, TEMPOS, QUANTIDADES, RELAÇÕES E TRANSFORMAÇÕES

SABERES E CONHECIMENTOS: ELEMENTOS DA NATUREZA PLANTAS, SUAS CARACTERÍSTICAS GERAIS, HABITAT

OBJETIVOS DE APRENDIZAGEM E DESENVOLVIMENTO: (EI02/03ET03) Compartilhar, com outras crianças, situações de cuidado de plantas e animais nos espaços da instituição e fora dela; Ajudar a cultivar e acompanhar o crescimento de algumas plantas, com auxílio do (a) professor (a).

ATIVIDADE 1

AS PLANTAS SÃO SERES VIVOS, FAZEM PARTE DO MEIO AMBIENTE, ASSIM COMO NÓS SERES HUMANOS, ELAS NECESSITAM DE ÁGUA, SOL, E MUITO CUIDADO. ELAS NOS FORNECEM ALIMENTOS, MEDICAMENTOS, O AR QUE RESPIRAMOS. AS PLANTAS SE DIVIDEM EM PARTES, CAULE, RAIZ, FOLHAS, SEMENTES, FRUTOS E FLORES.

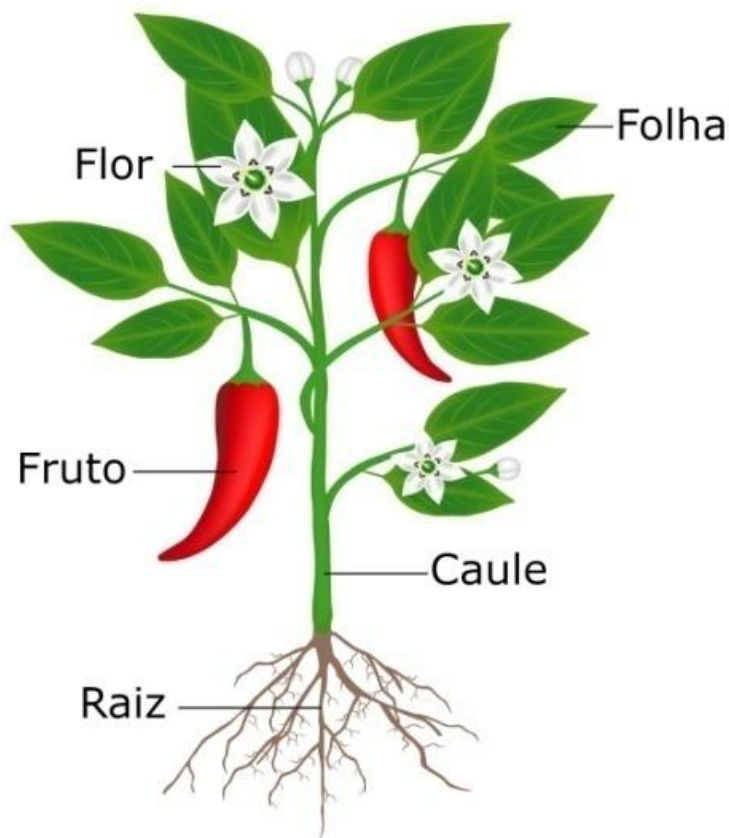

VAMOS OUVIR A HISTÓRIA ABAIXO:

<https://www.youtube.com/watch?v=CWDInvvAAHI> UMA ÁRVORE ESPECIAL

<https://www.youtube.com/watch?v=Vx0IJ0RIFrI> MUNDO VEGETAL: O QUE SÃO AS PLANTAS

NA ATIVIDADE DE HOJE VOCÊS IRÃO PLANTAR A MUDA DE UMA PLANTA QUE SERÁ ENVIADA. FAMÍLIA AUXILIE A CRIANÇA A PLANTAR, MOSTRE AS PARTES, RAIZ, CAULE, FOLHAS, EXPLIQUE QUE É NECESSÁRIO MOLHAR DIARIAMENTE, POIS ASSIM ELA VAI CRESCER E DAR FRUTOS. SE NÃO TIVER HORTA EM CASA PODEM FAZER UMA MINI HORTA COM GARRAFA PET. (REGISTRE COM FOTOS)

<https://www.youtube.com/watch?v=IW96PLFrgI4> MINI HORTA COM GARRAFA PET

<https://www.youtube.com/watch?v=zCt-XR3yIOQ> HORTA DO SEU LOBATO

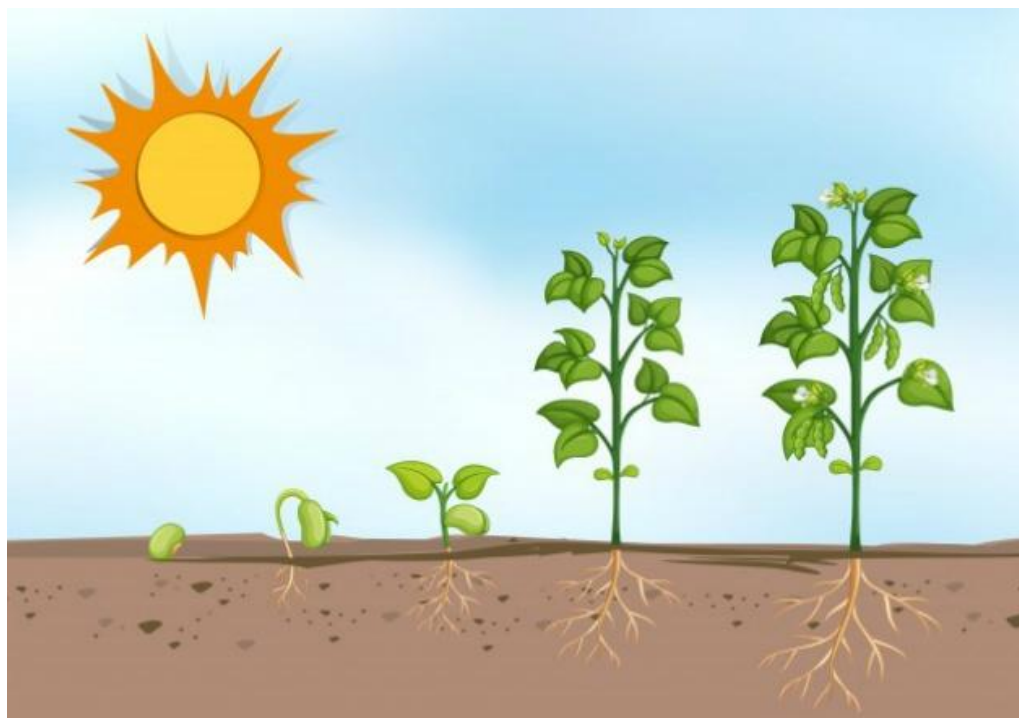

Assinale

realizou não realizou realizou parcialmente

Assinatura do responsável

CRONOGRAMA DE ATIVIDADES – MATERNAL II

ATIVIDADES REMOTAS

SÁBADO – 10 de OUTUBRO de 2020

REALIZAR O PREENCHIMENTO DO CALENDÁRIO

ATIVIDADE DE REPOSIÇÃO REFERENTE AO DIA 15/04/2020

CAMPO DE EXPERIENCIA: TRAÇOS, SONS, CORES E FORMAS

OBJETIVOS DE APRENDIZAGEM: (EI02/03TS02) utilizar materiais variados com possibilidade de manipulação, explorando cores, texturas, superfícies, planos, formas e volumes ao criar objetos tridimensionais;

SABERES E CONHECIMENTO: Elementos da linguagem visual: texturas, cores, superfícies, volumes, espaços, formas etc.

ATIVIDADE 1

ASSISTA A HISTÓRIA: Como nasceu o Girassol? <https://www.youtube.com/watch?v=d8zDTP5shIM>



PARA O GIRASSOL PODER NASCER A SUA SEMENTE PRECISA SER PLANTADO EM UMA TERRA BEM FOFINHA, SER REGADA E SER EM UM LUGAR ONDE PEGUE SOL. VAMOS PLANTAR O NOSSO PRÓPRIO GIRASSOL? DENTRO DO ENVELOPE VOCÊS VÃO ENCONTRAR SEMENTES E COM A AJUDA DE UM ADULTO PLANTE EM ALGUM LUGAR NO JARDIM DA SUA CASA. DEPOIS É SÓ ACOMPANHAR O CRESCIMENTO.

(TIRAR FOTOS E MANDAR NO GRUPO DA SALA OU NO PRIVADO PARA A PROFESSORA)



Assinale

() realizou () não realizou () realizou parcialmente

Assinatura do responsável

CRONOGRAMA DE ATIVIDADES – MATERNAL II

ATIVIDADES REMOTAS

QUARTA-FEIRA – 14 de OUTUBRO de 2020

REALIZAR O PREENCHIMENTO DO CALENDÁRIO

CAMPO DE EXPERIÊNCIA: ESPAÇOS, TEMPOS, QUANTIDADES, RELAÇÕES E TRANSFORMAÇÕES

OBJETIVOS DE APRENDIZAGEM E DESENVOLVIMENTO: (EI02/03ET09) Conhecer animais e plantas percebendo a existência de diferentes tipos de seres vivos, seu habitat e suas características; Ter contato com plantas percebendo suas partes e funções;

SABERES E CONHECIMENTOS: SERES VIVOS: PLANTAS

ATIVIDADE 1

EXISTEM VÁRIOS TIPOS DE PLANTAS, ÁRVORES, FLORES, VERDURAS, GRAMAS.

As plantas também são seres vivos. Veja como elas são diferentes umas das outras.

Vamos conhecer algumas plantas?



Árvores



Flores

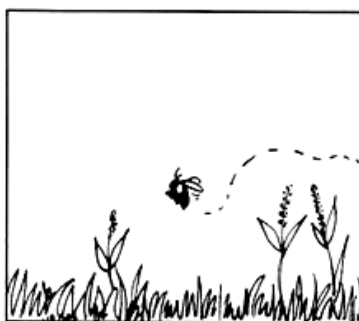

Grama

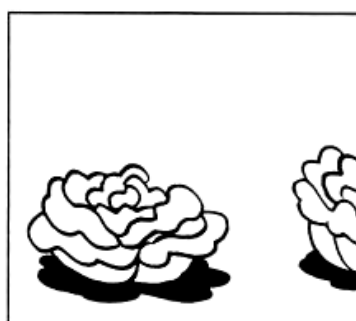

Verduras









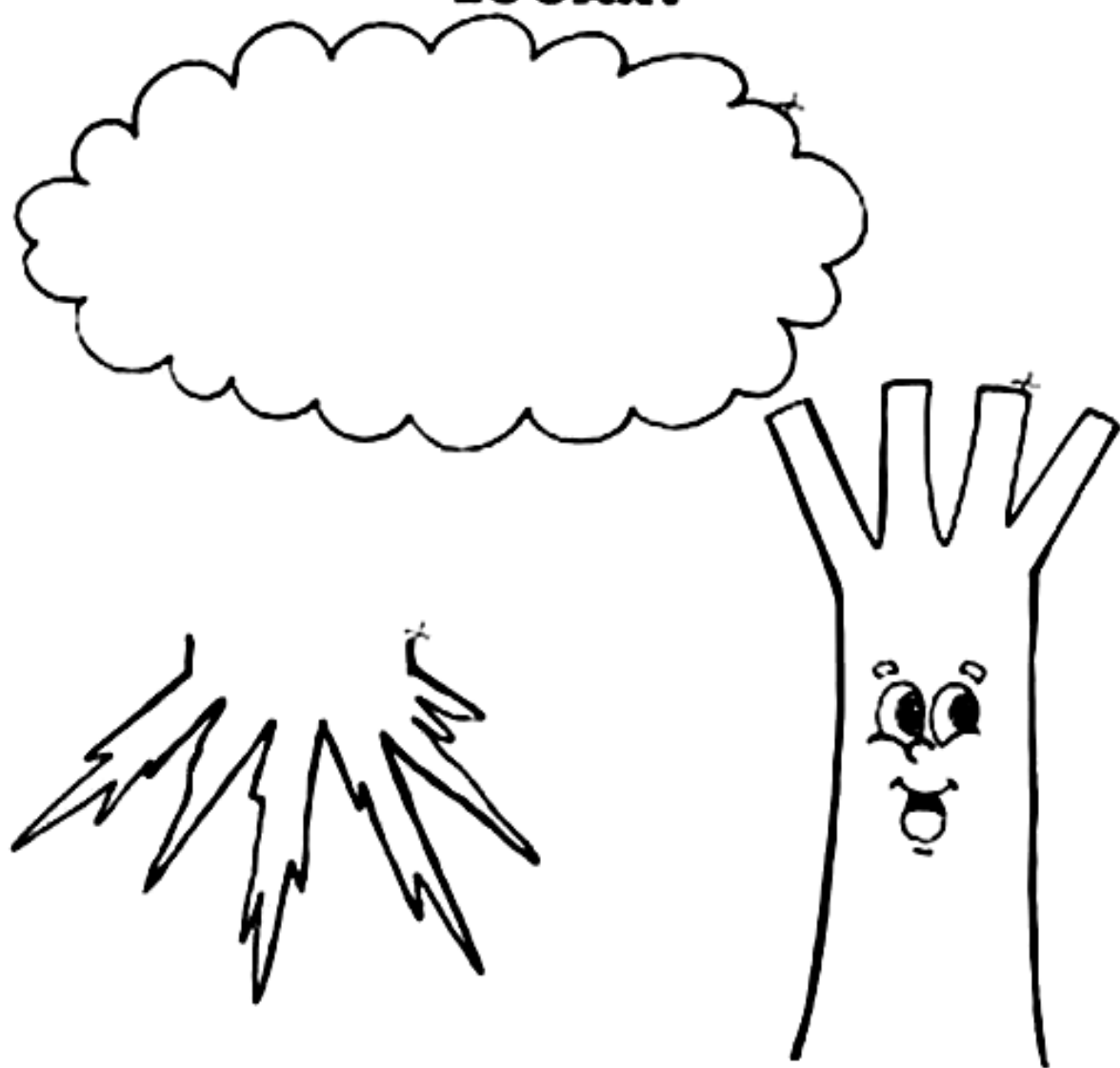



Ouçã as músicas abaixo:

<https://www.youtube.com/watch?v=wCoaHrfz3Ag> SE EU FOSSE UMA ÁRVORE- MARCELO SERRALVA

<https://www.youtube.com/watch?v=AzLUrmhBJkA> PALAVRA CANTADA- PLANTA BAMBOLÊ

**VAMOS MONTAR A ÁRVORE
COLOCANDO CADA PARTE EM SEU
LUGAR?**



FLORES						
FRUTOS						

MONTE A ÁRVORE NESSE ESPAÇO

Assinale

() realizou () não realizou () realizou parcialmente

Assinatura do responsável

CRONOGRAMA DE ATIVIDADES – MATERNAL II

ATIVIDADES REMOTAS

QUINTA-FEIRA – 15 de OUTUBRO de 2020

REALIZAR O PREENCHIMENTO DO CALENDÁRIO

CAMPO DE EXPERIENCIA: TRAÇOS, SONS, CORES E FORMAS

OBJETIVOS DE APRENDIZAGEM: (EI02/03TS03) Utilizar diferentes fontes sonoras disponíveis no ambiente em brincadeiras cantadas, canções, músicas e melodias;

SABERES E CONHECIMENTO: ESTILOS MUSICAIS DIVERSOS

ATIVIDADE 1

OUVIR A MÚSICA INDICADA LOGO ABAIXO, PERCEBENDO SEUS SONS E SUA LETRA REFERENTE AO GIRASSOL. EM SEGUIDA, FAZER UM DESENHO NO ESPAÇO A BAIXO, QUE REPRESENTA A LETRA DA MÚSICA.

- FORAM ENVIADAS MASCARAS PARA AS CRIANÇAS EM FORMATO DE GIRASSOL PARA QUE COM ELAS BRINQUEM, DANCEM AO SOM DA MÚSICA E TIREM FOTOS OU FAÇAM VÍDEOS. (ENVIAR NO GRUPO OU PARA A PROFESSORA)

Cidade Negra – Girassol <https://www.youtube.com/watch?v=wdUlpDQ3ifs>

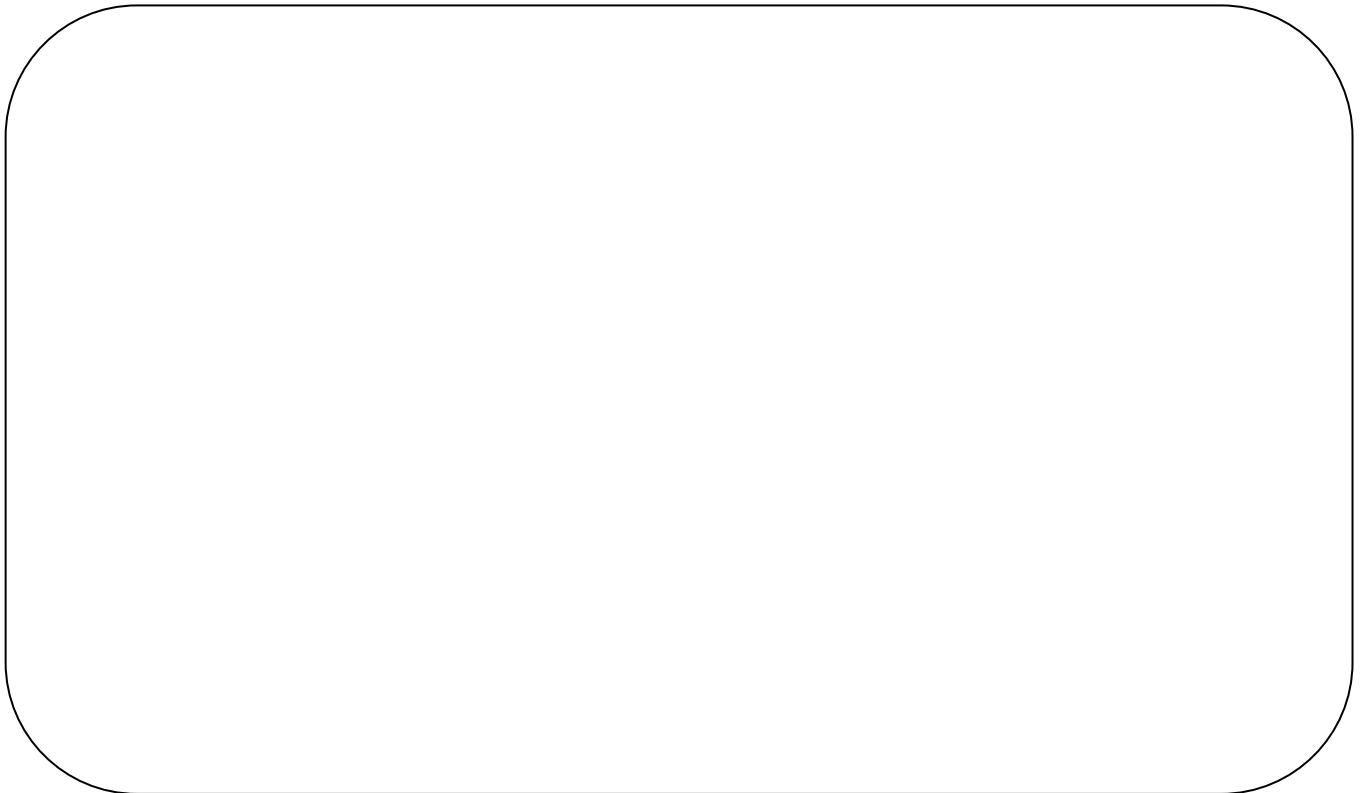

Assinale

() realizou () não realizou () realizou parcialmente

Assinatura do responsável

CRONOGRAMA DE ATIVIDADES – MATERNAL II

ATIVIDADES REMOTAS

SEXTA-FEIRA – 16 de OUTUBRO de 2020

REALIZAR O PREENCHIMENTO DO CALENDÁRIO

CAMPO DE EXPERIÊNCIA: ESPAÇOS, TEMPOS, QUANTIDADES, RELAÇÕES E TRANSFORMAÇÕES

OBJETIVOS DE APRENDIZAGEM E DESENVOLVIMENTO: (EI02/03ET09) CONHECER ANIMAIS E PLANTAS PERCEBENDO A EXISTÊNCIA DE DIFERENTES TIPOS DE SERES VIVOS, SEU HABITAT E SUAS CARACTERÍSTICAS. IDENTIFICAR ALGUMAS PLANTAS E SEU HABITAT.

SABERES E CONHECIMENTOS: PLANTAS, SUAS CARACTERÍSTICAS E HABITAT

ATIVIDADE 1

O GIRASSOL É UMA PLANTA TERRESTRE, POIS TÊM SUAS RAIZES FIXADAS NA TERRA, ELE NECESSITA DE ÁGUA E SOL PARA CRESCER, SERVE DE ALIMENTO PARA OS SERES HUMANOS E ANIMAIS.

<https://www.youtube.com/watch?v=KOcKW4Y3bx4> O AMBIENTE E AS PLANTAS



© Can Stock Photo - csp29969418

VAMOS CONHECER A MÚSICA “O GIRASSOL” VINICIUS DE MORAES

https://www.youtube.com/watch?v=c9na-e_1Ec OH, GIRASSOL!

Letra - O Girassol, de Vinícius de Moraes

Sempre que o sol
Pinta de anil
Todo o céu
O girassol
Fica um gentil
Carrossel

Roda, roda, roda
Carrossel
Roda, roda, roda

Rodador
Vai rodando, dando mel
Vai rodando, dando flor

Sempre que o sol
Pinta de anil
Todo o céu
O girassol
Fica um gentil
Carrossel

Roda, roda, roda
Carrossel
Gira, gira, gira
Girassol
Redondinho como o céu
Marelinho como o sol

MOSTRE PARA A CRIANÇA A OBRA ABAIXO “OS GIRASSOIS” DO FAMOSO PINTOR IRLANDÊS VAN GOGH.



AGORA VOCÊ IRÁ FAZER UMA RELEITURA DESSA MARAVILHOSA OBRA. COLORIR A IMAGEM ABAIXO, RECORTAR, E MONTAR COLANDO OS GIRASSOIS, O CAULE VOCÊ PODE FAZER COM TINTA OU COM LÁPIS DE COR.

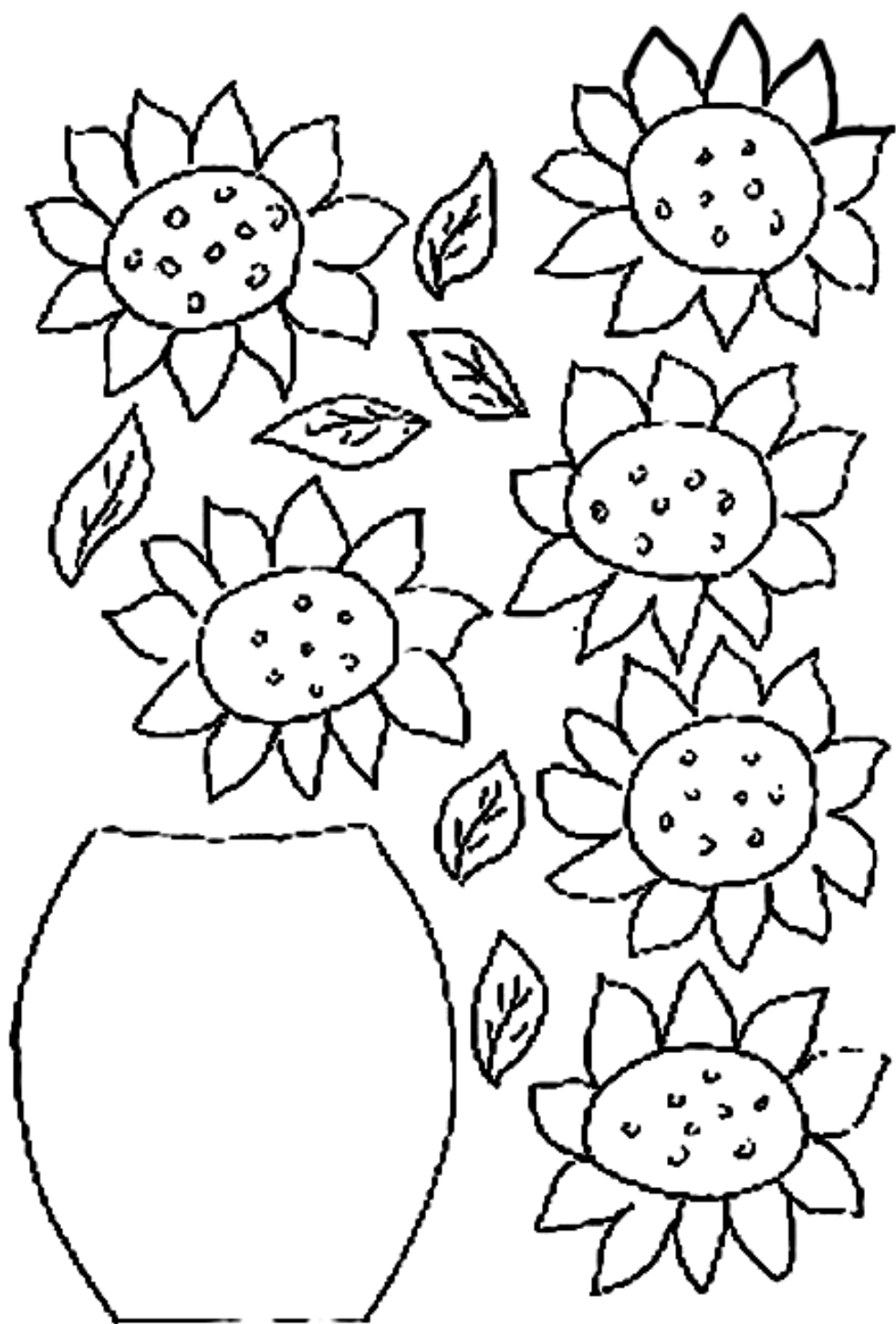

COLE AQUI OS GIRASSÓIS.

Assinale

() realizou () não realizou () realizou parcialmente

Assinatura do responsável

CRONOGRAMA DE ATIVIDADES – MATERNAL II

ATIVIDADES REMOTAS

SÁBADO – 17 de OUTUBRO de 2020

REALIZAR O PREENCHIMENTO DO CALENDÁRIO

CAMPO DE EXPERIÊNCIA: ESPAÇOS, TEMPOS, QUANTIDADES, RELAÇÕES E TRANSFORMAÇÕES.

OBJETIVOS DE APRENDIZAGEM E DESENVOLVIMENTO: (EI02/03ET03) Compartilhar, com outras crianças, situações de cuidado de plantas e animais nos espaços da instituição e fora dela participar de situações de cuidado com o meio ambiente (preservar as plantas, não maltratar animais;

SABERES E CONHECIMENTOS: PRESERVAÇÃO DO MEIO AMBIENTE

ATIVIDADE DE REPOSIÇÃO REFERENTE AO DIA 16/04/2020

ATIVIDADE 1

LEIA A HISTÓRIA ABAIXO:

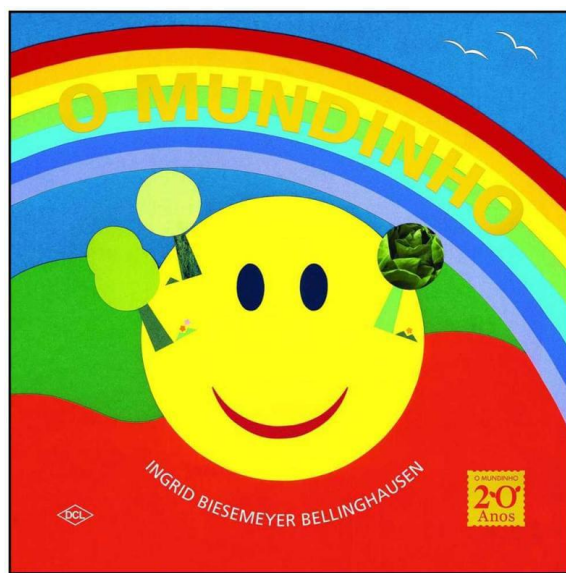

O MUNDINHO

O MUNDINHO É UM PLANETA ESPECIAL QUE VIVE NUM ESPAÇO QUE PARECE NÃO TER FIM.

O MUNDINHO ESTAVA SEMPRE FELIZ, POIS OS ANIMAIS E AS PLANTAS ESTAVAM SEMPRE CONTENTES. MUNDINHO GOSTAVA DE OUVIR O CANTO DOS PÁSSAROS, O SOM DAS CACHOEIRAS, SENTIR O CHEIRO DAS MATAS E DAS FLORES E DIVERTIA SE VENDO OS ANIMAIS BRINCANDO NAS SUAS TERRAS E ÁGUAS.

DE REPENTE, APARECEU UM HOMENZINHO E TODOS FICARAM ASSUSTADOS, PORÉM O MUNDINHO, MUITO

AMÁVEL FALOU: “AMIGO, SEJA BEM-VINDO, VOCÊ PODE HABITAR AQUI CONOSCO.”

COM O PASSAR DO TEMPO CHEGARAM MAIS HOMENZINHOS E O MUNDINHO FOI FICANDO TRISTE, POIS OS HOMENZINHOS CADA VEZ MAIS O INVADIAM, DESTRUINDO SUAS FLORESTAS PARA CONSTRUIR COISAS QUE ACHAVAM IMPORTANTES.

OS ANIMAIS COMEÇARAM A DESAPARECER, POR CAUSA DA POLUIÇÃO. O MUNDINHO CHORAVA TANTO QUE SUAS LÁGRIMAS FORAM INUNDANDO TUDO.

VENDO A TRISTEZA DO MUNDINHO, OS HOMENZINHOS FORAM PEDIR DESCULPAS. O MUNDINHO DESCULPOU OS HOMENZINHOS E TEVE UMA IDEIA: “AMIGOS, AINDA PODEMOS NOS SALVAR, É SÓ TRABALHARMOS JUNTOS PARA ISSO”. ASSIM, DECIDIRAM CUIDAR DO MEIO AMBIENTE E PRESERVAR TODOS OS SERES.

AUTORA: INGRID BIESEMEYER

<https://www.youtube.com/watch?v=bjceejnXltI> O MUNDINHO

CONVERSE COM A CRIANÇA SOBRE A IMPORTÂNCIA DE CUIDAR DO PLANETA QUE É A NOSSA CASA, CUIDAR DA ÁGUA, JOGAR LIXO NA LIXEIRA, CUIDAR DAS PLANTAS E DOS ANIMAIS. RECORTE AS IMAGENS ABAIXO E COLE AS QUE DEIXAM O MUNDINHO FELIZ E AS QUE DEIXAM O MUNDINHO TRISTE. CONVERSE COM A CRIANÇA SOBRE AS AÇÕES DE CADA IMAGEM.



Assinale

() realizou () não realizou () realizou parcialmente

Assinatura do responsável

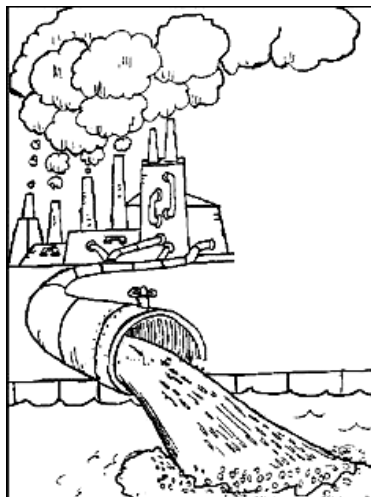
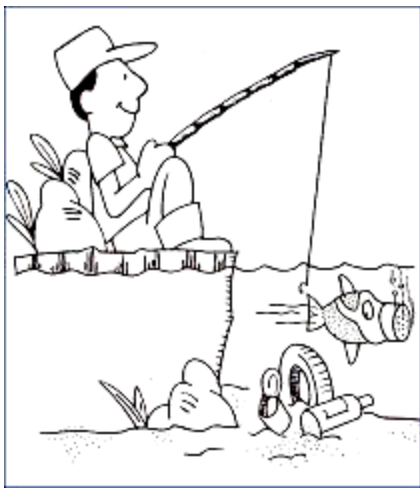
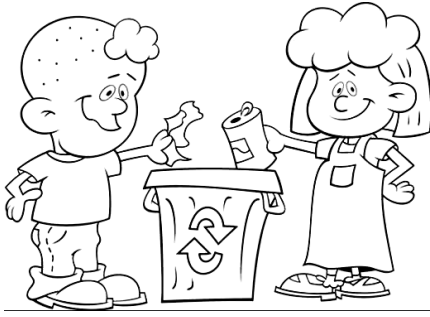

CRONOGRAMA DE ATIVIDADES – MATERNAL II

ATIVIDADES REMOTAS

SEGUNDA-FEIRA – 19 de OUTUBRO de 2020

REALIZAR O PREENCHIMENTO DO CALENDÁRIO

CAMPO DE EXPERIÊNCIA: TRAÇOS, SONS, CORES E FORMAS

OBJETIVOS DE APRENDIZAGEM: (EI02/03TS02) Utilizar materiais variados com possibilidade de manipulação, explorando cores, texturas, superfícies, planos, formas e volumes ao criar objetos tridimensionais;

SABERES E CONHECIMENTO: SUPORTES, MATERIAIS, INSTRUMENTOS E TÉCNICAS DAS ARTES VISUAIS E SEUS USOS

ATIVIDADE 1

OS DESENHOS LOGO ABAIXO ENCONTRAM-SE INCOMPLETOS, VOCÊ DEVERÁ DAR CONTINUIDADE AO DESENHO, PODENDO DESENHAR, FAZER COLAGENS ENTRE OUTRAS FORMAS QUE VOCÊ QUIZER, USE A IMAGINAÇÃO E DEIXE-OS BEM BONITOS.

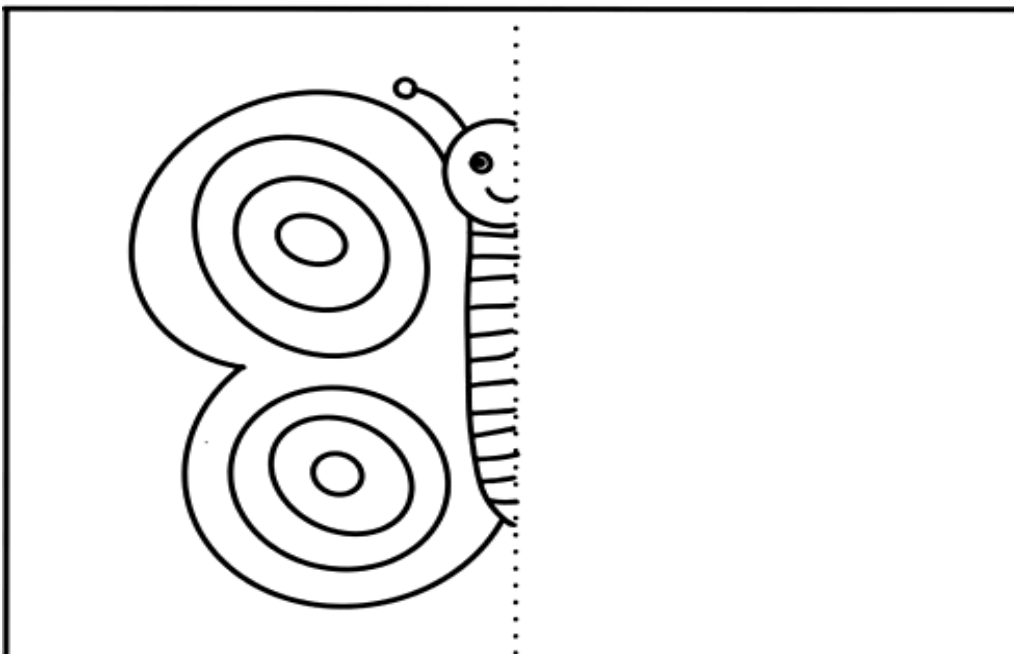
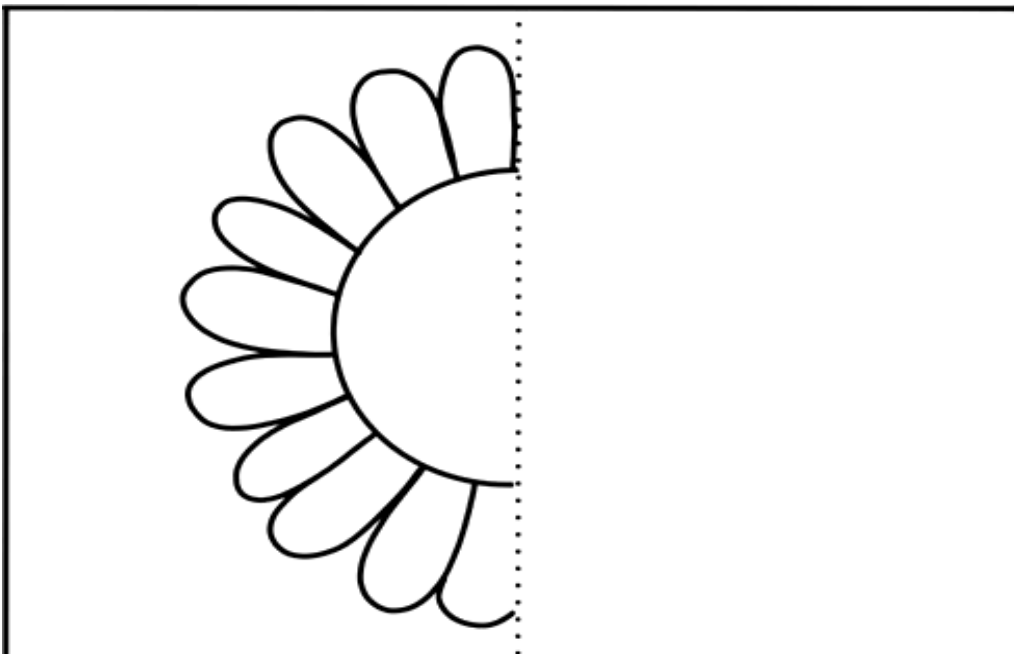

Assinale

() realizou () não realizou () realizou parcialmente

Assinatura do responsável

CRONOGRAMA DE ATIVIDADES – MATERNAL II

ATIVIDADES REMOTAS

TERÇA-FEIRA – 20 de OUTUBRO de 2020

REALIZAR O PREENCHIMENTO DO CALENDÁRIO

CAMPO DE EXPERIENCIA: ESPAÇOS, TEMPOS, QUANTIDADES, RELAÇÕES E TRANSFORMAÇÕES.

OBJETIVOS DE APRENDIZAGEM E DESENVOLVIMENTO: (EI02/03ET02) Conhecer a importância da água para os seres vivos

SABERES E CONHECIMENTOS: ÁGUA

ATIVIDADE 1

OUÇA COM A CRIANÇA A HISTÓRIA ABAIXO

<https://www.youtube.com/watch?v=Yo5qVxWi1Nc> PINGO DE CHUVA- VARAL DE HISTÓRIAS
<https://www.youtube.com/watch?v=bkr1wS8D-6A> DE GOTINHA EM GOTINHA- PALAVRA CANTADA

CONVERSE COM A CRIANÇA QUE TODOS OS SERES VIVOS PRECISAM DA ÁGUA PARA VIVER: SERES HUMANOS, PLANTAS E ANIMAIS. NÃO PODEMOS DESPERDIÇAR, POIS ELA PODE ACABAR.

COMO PODEMOS CUIDAR DA ÁGUA PARA ELA NÃO ACABAR?

- NÃO DEMORANDO NO BANHO;
- FECHANDO A TORNEIRA AO ESCOVAR OS DENTES E LAVAR LOUÇA;
- REUTILIZAR ÁGUA PARA LAVAR CALÇADAS;
- LEVE A CRIANÇA PARA REGAR A PLANTINHA QUE VOCÊS PLANTARAM, EXPLIQUE QUE A PLANTA PRECISA DE ÁGUA SE NÃO ELA MORRE;



AGORA USANDO OS COPINHOS ENVIADOS, A CRIANÇA DEVERÁ COLOCAR ÁGUA, GRÃOS OU AREIA ATÉ O LUGAR MARCADO. APÓS QUESTIONE A CRIANÇA QUAL COPO

TEM MENOS ÁGUA, MAIS ÁGUA, AJUDE ELA A COLOCAR EM ORDEM, O COPO COM MENOR QUANTIDADE, DEPOIS O QUE TIVER MENOS ÁGUA E ASSIM POR DIANTE ATÉ CHEGAR AO COPO QUE ESTIVER CHEIO. PODEM TENTAR FAZER O CONTRÁRIO, ORGANIZANDO OS COPOS A PARTIR DO QUE ESTÁ CHEIO PARA O QUE ESTIVER COM MENOS ÁGUA.



LEMBRE-SE SE USAR ÁGUA NESTA ATIVIDADE REUTILIZE

Assinale

realizou não realizou realizou parcialmente

Assinatura do responsável

CRONOGRAMA DE ATIVIDADES – MATERNAL II

ATIVIDADES REMOTAS

QUARTA-FEIRA – 21 de OUTUBRO de 2020

REALIZAR O PREENCHIMENTO DO CALENDÁRIO

CAMPO DE EXPERIENCIA: CORPO, GESTOS E MOVIMENTOS

OBJETIVOS DE APRENDIZAGEM: (EI04/05CG05) Coordenar suas habilidades manuais no atendimento adequado a seus interesses e necessidades em situações diversas.

SABERES E CONHECIMENTO: COORDENAÇÃO MOTORA FINA

ATIVIDADE 1

AS ASAS DAS BORBOLETAS ESTÃO SEM TERMINAR, VAMOS AJUDÁ-LAS FAZENDO OS MESMOS DESENHOS DA OUTRA ASA, DEPOIS QUE FIZER OS DESENHOS PINTE PARA QUE FIQUEM BEM COLORIDAS.

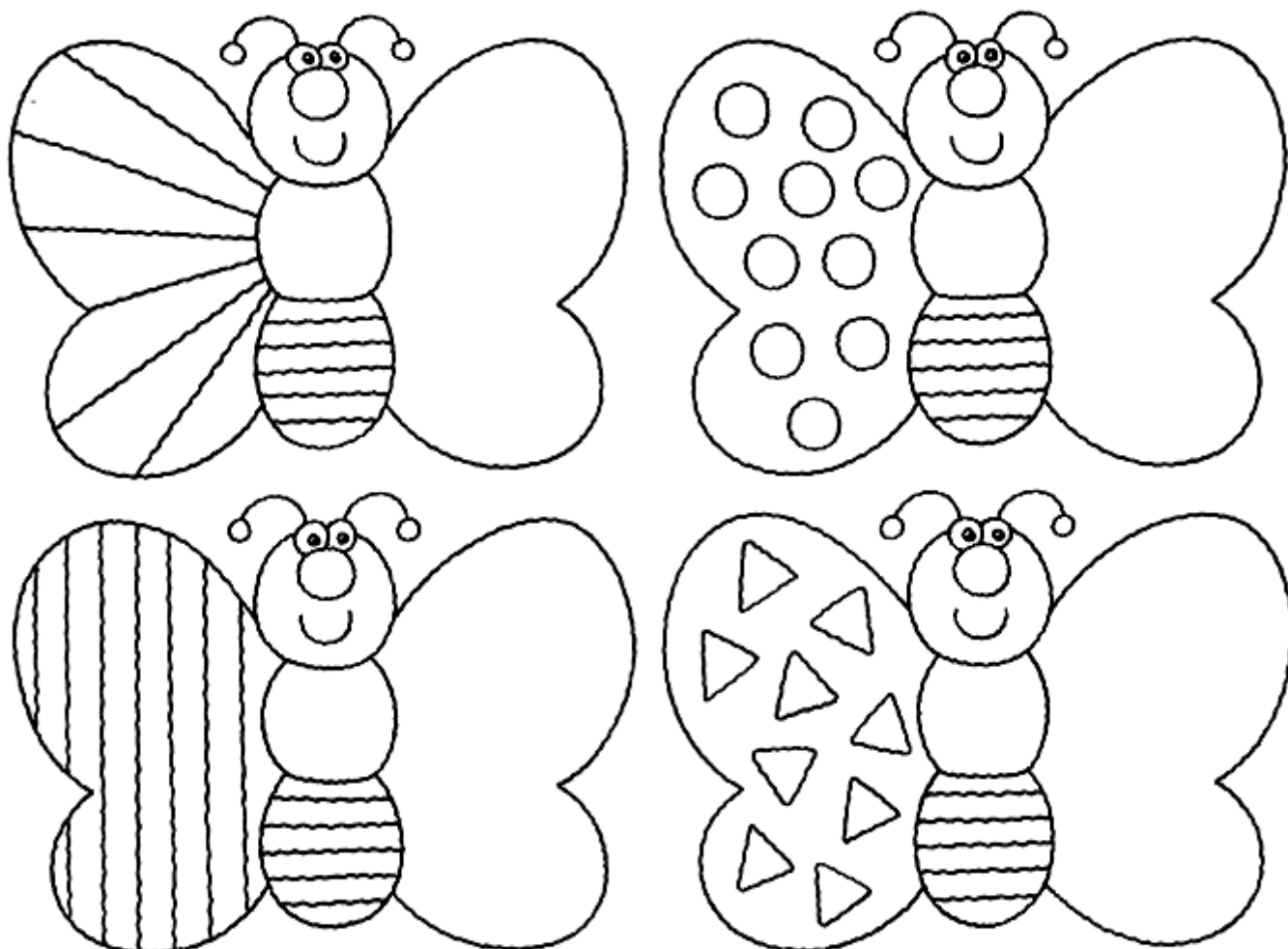

Assinale

() realizou () não realizou () realizou parcialmente

Assinatura do responsável

CRONOGRAMA DE ATIVIDADES – MATERNAL II

ATIVIDADES REMOTAS

QUINTA-FEIRA – 22 de OUTUBRO de 2020

REALIZAR O PREENCHIMENTO DO CALENDÁRIO

CAMPO DE EXPERIÊNCIA: ESPAÇOS, TEMPOS, QUANTIDADES, RELAÇÕES E TRANSFORMAÇÕES

OBJETIVOS DE DESENVOLVIMENTO: (EI02/03ET03) COMPARTILHAR, COM OUTRAS CRIANÇAS, SITUAÇÕES DE CUIDADO DE PLANTAS E ANIMAIS NOS ESPAÇOS DA INSTITUIÇÃO E FORA DELA; PARTICIPAR DE SITUAÇÕES DE CUIDADO COM O MEIO AMBIENTE: CUIDADO COM PLANTAS E COM ANIMAIS, SEPARAÇÃO DE LIXO, ECONOMIA DE ÁGUA E OUTROS.

SABERES E CONHECIMENTOS: PRESERVAÇÃO DO MEIO AMBIENTE

ATIVIDADE 1

ASSISTA A HISTÓRIA ABAIXO:

<https://www.youtube.com/watch?v=dyJm9z-5rr0> SEMENTINHA JANE PRADO

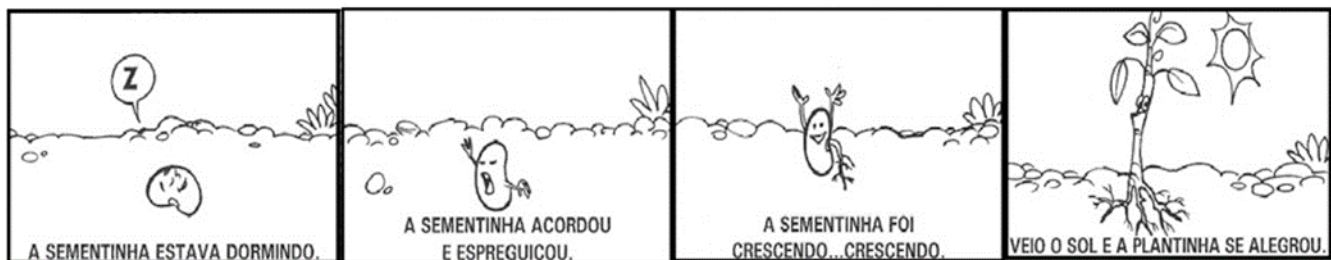

AGORA VAMOS AS PERGUNTAS: (Faça as perguntas ao aluno). COLOQUE A RESPOSTA DO ALUNO.

- **VOCÊ ACHA QUE ESTAMOS CUIDANDO BEM DO NOSSO PLANETA? POR QUÊ?**

- **QUE ATITUDE DEVEMOS TER COM O NOSSO LIXO?**

- **COMO NÓS DEVEMOS CUIDAR DO PLANETA?**

AGORA DESENHE COMO VOCÊ VÊ O NOSSO PLANETA

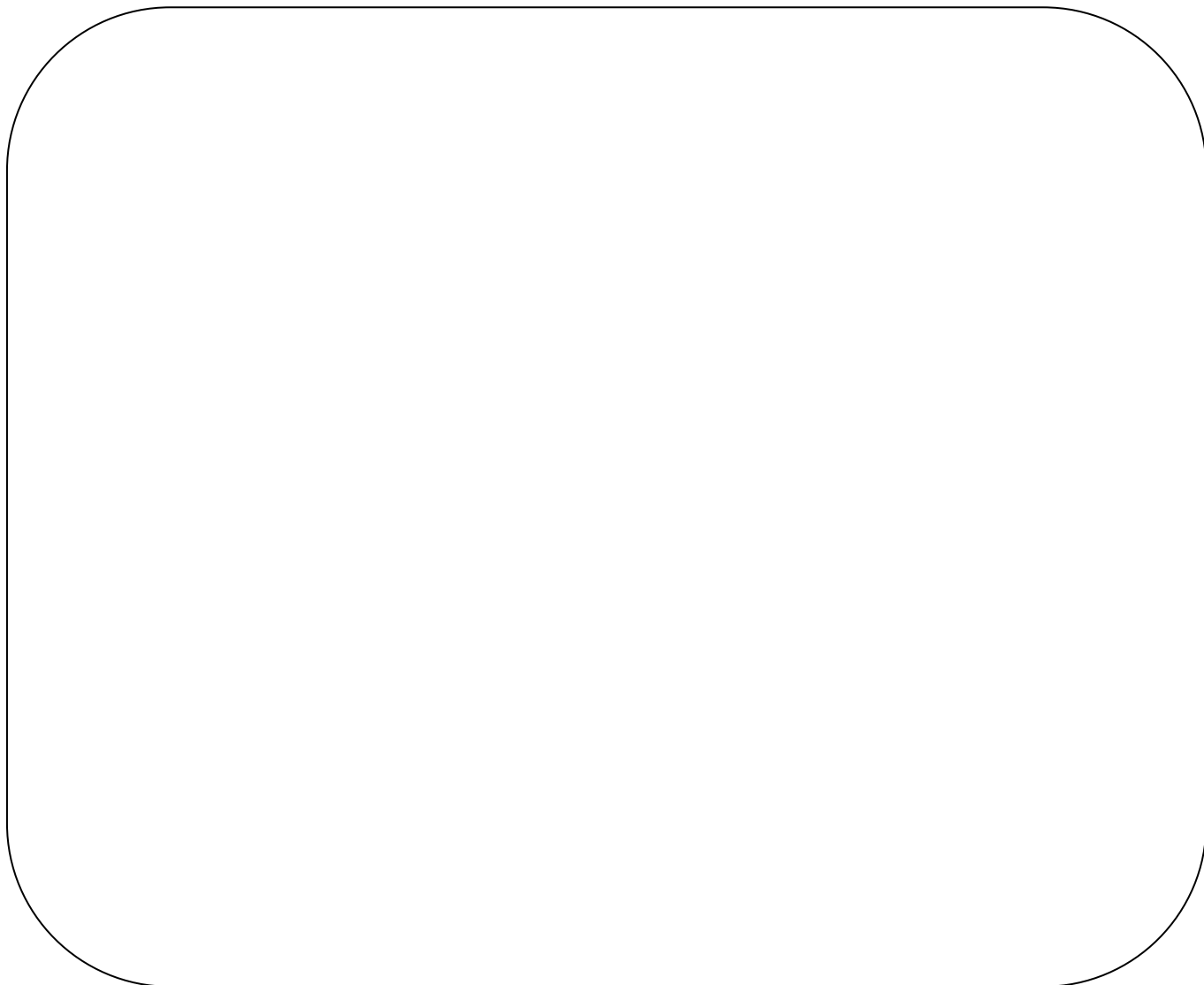

Assinale

realizou não realizou realizou parcialmente

Assinatura do responsável

1) CAMPO PARA PREENCHIMENTO EXCLUSIVO DA PROFESSORA:

- () o aluno realizou todas as atividades
- () o aluno realizou parcialmente as atividades
- () não realizou nenhuma atividade

Assinatura das Professoras

Assinatura da Direção